

INNEN-FEINMESSGERÄT MIT LANGER STANGE
INTERNAL MEASURING INSTRUMENT WITH LONG ROD

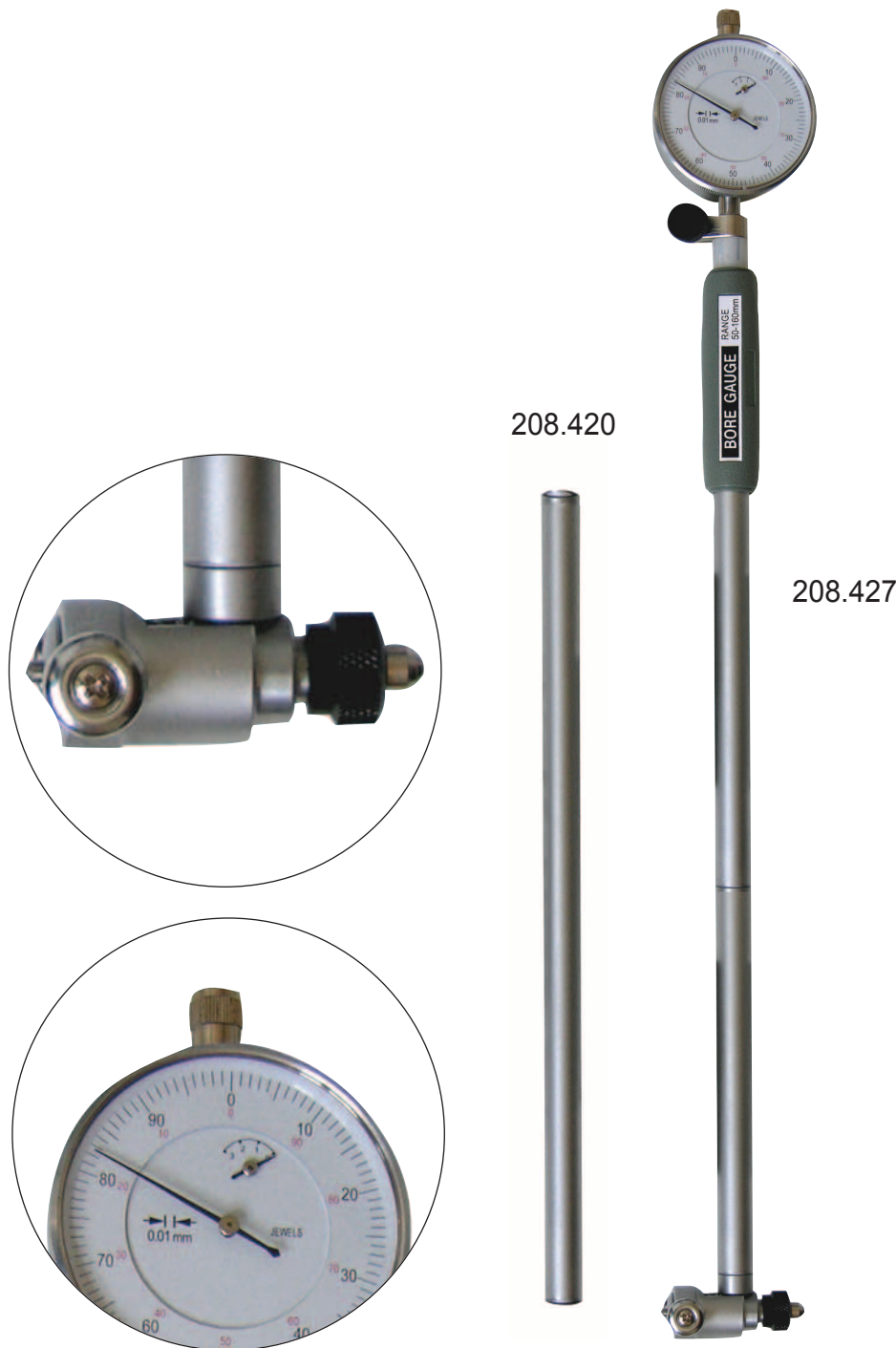

- mit extra langer Stange
- Gerätehalter mattverchromt
- mit Messuhr
- Ablesung 0,01 mm
- Wiederholgenauigkeit 0,02 mm
- im Behältnis/Kasten

- *with extra long rod*
- *mount satin chrome finished*
- *with dial indicator*
- *reading 0.01 mm*
- *repeat accuracy 0.02 mm*
- *in case/box*

Art.-Nr. <i>Item no.</i>	Messbereich <i>Range mm</i>	Messtiefe <i>Depth mm</i>	Messbolzen <i>Measuring tips</i>	ø Messbolzen <i>ø Measuring tips</i>	Passscheibe <i>Shim ring mm</i>	Verlängerung <i>Extensions mm</i>
208.424	50 - 160	500	12 x	ø 6	0,5/1/2/3	50
208.425	160 - 250	500	5 x	ø 8	0,65/1/2/3/6	50
208.426	250 - 450	500	5 x	ø 8	0,65/1/2/3/6	50 + 100
208.427	50 - 160	1000	12 x	ø 6	0,5/1/2/3/4	50
208.428	160 - 250	1000	5 x	ø 8	0,65/1/2/3/6	50
208.429	250 - 450	1000	5 x	ø 8	0,65/1/2/3/6	50 + 100
208.421	Verlängerung für Messtiefe (nur für 208.424 und 208.427) <i>Extension for measuring depth (only for 208.424-208.427)</i>					1000
208.420	Verlängerung für Messtiefe (nur für 208.425, 208.426, 208.428 und 208.429) <i>Extension for measuring depth (only for 208.425, 208.426, 208.428 and 208.429)</i>					1000