

DIGITAL-WERKSTATT-MESSSCHIEBER

DIGITAL CONTROL CALIPER

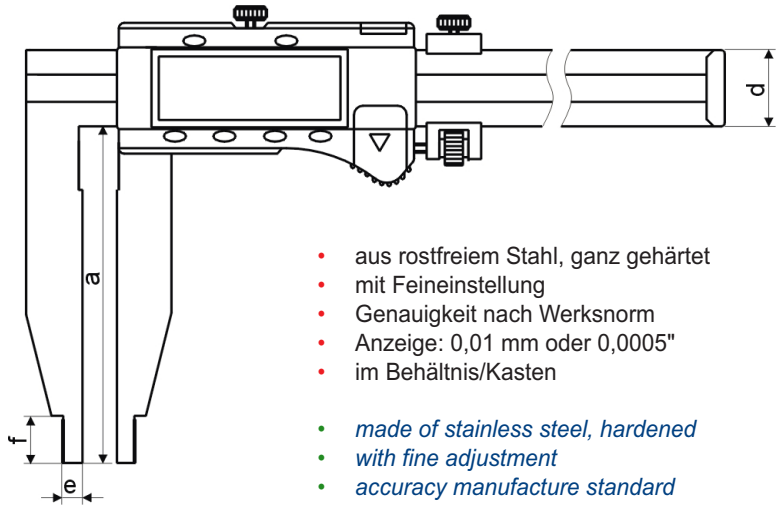
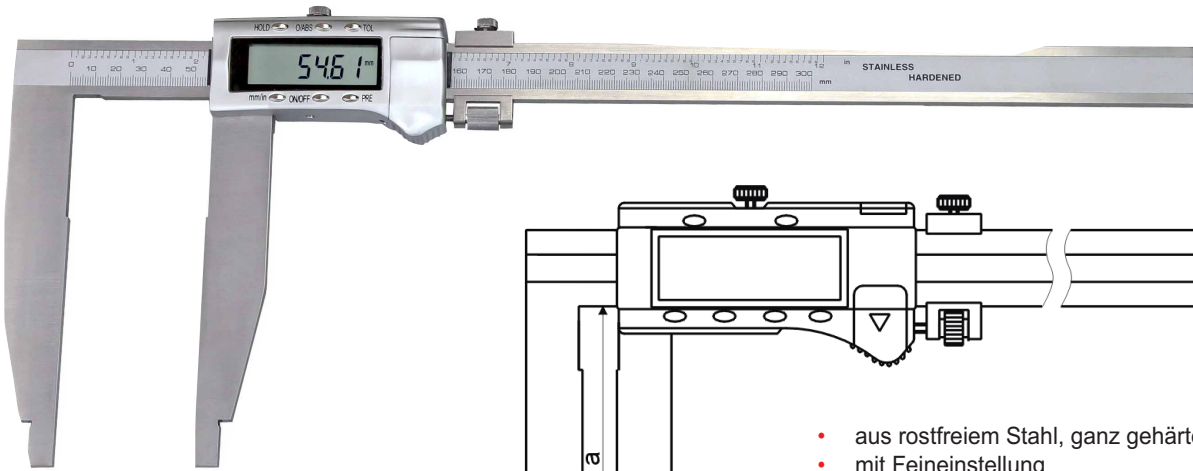

- aus rostfreiem Stahl, ganz gehärtet
- mit Feineinstellung
- Genauigkeit nach Werksnorm
- Anzeige: 0,01 mm oder 0,0005"
- im Behältnis/Kasten

- *made of stainless steel, hardened*
- *with fine adjustment*
- *accuracy manufacture standard*
- *reading: 0,01 mm or 0,0005"*
- *in case/box*

- Messsystem mit 3 V
- mit Ein/Aus-, mm/inch-, 0/Abs-, Hold-, Tol- und Preset-Tasten
- Datenausgang (RB 5)

- *Measuring system with 3 V*
- *with on/off, mm/inch, 0/abs and zero/preset button*
- *Data output (RB 5)*



Art.-Nr. <i>Item no.</i>	Messbereich <i>Range mm</i>	Schnabellänge <i>Jaws a mm</i>	Genauigkeit <i>Accuracy mm</i>	d <i>mm</i>	e <i>mm</i>	f <i>mm</i>	kg
217.052	300	150	0,03	24	10	18	0,8
217.064	500	100	0,04	24	10	24	0,9
217.054	500	150	0,05	24	10	18	1,0
217.054.1	500	200	0,05	24	10	18	1,8
217.054.2	500	250	0,05	42	10	18	4,2
217.058	600	150	0,06	24	10	18	1,2
217.058.1	600	200	0,06	31	10	18	2,2
217.058.2	600	300	0,06	42	10	18	4,7
217.061	800	150	0,07	31	10	24	2,4
217.061.1	800	200	0,07	31	10	24	3,0
217.061.2	800	300	0,07	42	10	24	5,1
217.055	1000	150	0,07	31	10	24	2,3
217.055.1	1000	200	0,07	31	10	24	2,8
217.055.2	1000	300	0,07	42	10	24	5,6
217.056	1500	200	0,11	42	10	24	5,3
217.059	1500	300	0,11	42	10	24	6,1
217.057	2000	200	0,14	42	10	24	7,6
217.060	2000	300	0,14	42	10	24	7,6