

UNIVERSAL-ANREISS- UND ZENTRIERSPITZE FÜR HÖHENMESS- UND ANREISSGERÄT

UNIVERSAL SCRIBER AND CENTER POINT FOR HEIGHT AND MARKING GAUGE

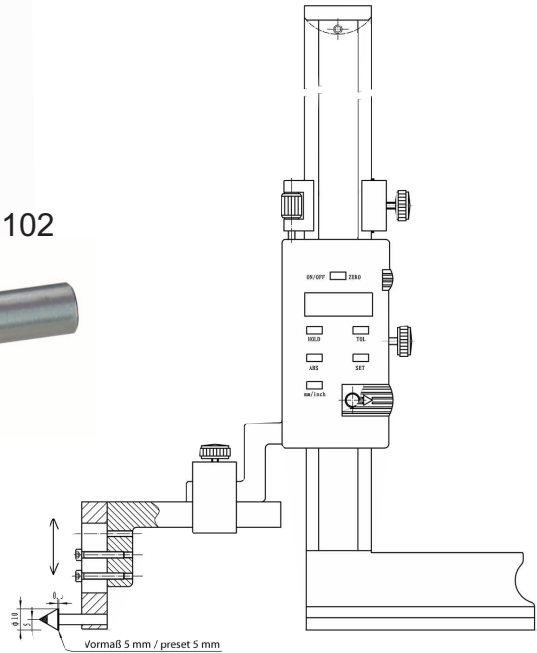
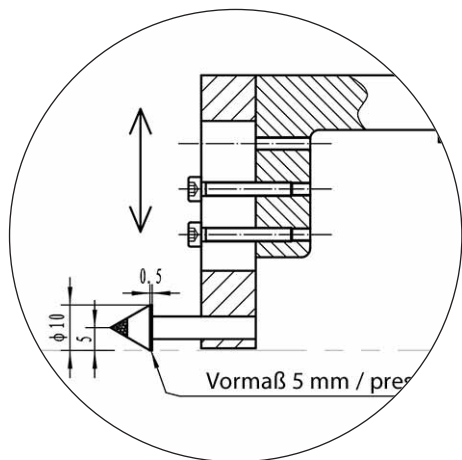
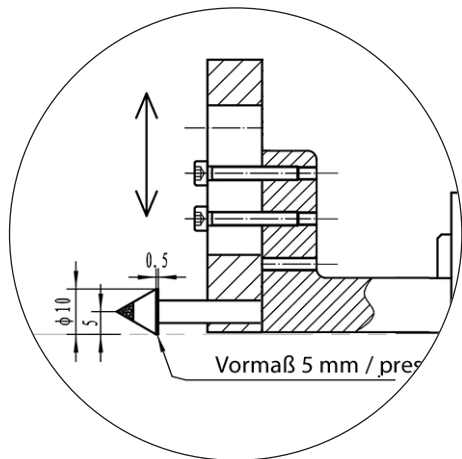

- anwendbar bei allen gängigen Höhenmess- und Anreißgeräten
 - auch zur Messung von Bohrungsabstand geeignet
 - mit HM-Kegelspitze, ϕ 10 mm x 60°
 - Höhe von Absatz verstellbar
 - verstellbarer Bereich zwischen Anschlagfläche und Anreißspitze 0 - 60 mm
 - Minimalhöhe 5 mm zur Grundlinie
-
- *usable for all common height and marking gauge*
 - *usable for measurement of hole distance*
 - *with carbide point, ϕ 10 mm x 60°*
 - *height of step variable*
 - *variable range between base line to scriber point 0 - 60 mm*
 - *minimum of height 5 mm to base line*

Art.-Nr. <i>Item no.</i>	Bezeichnung <i>Description</i>	Aufnahme <i>Shank (B x H) mm</i>
219.100	Universal-Anreiß- und Zentrierspitzel <i>universal scriber and center point</i>	9 x 9
219.101	Universal-Anreiß- und Zentrierspitzel <i>universal scriber and center point</i>	6 x 8
219.102	HM-Spitze <i>Carbide scriber point</i>	