

**DIGITAL-UNIVERSAL-MESSSCHIEBER MIT AUFNAHME Ø 5 MM FÜR MESSEINSÄTZE**

**DIGITAL UNIVERSAL CALIPER WITH HOLE Ø 5 MM FOR EXCHANGEABLE MEASURING INSERTS**



240.207.O - 240.209.O



240.207.A1

Ø 5

EINSÄTZE AUFNAHME Ø 5 MM / INSERTS SHAFT Ø 5 MM

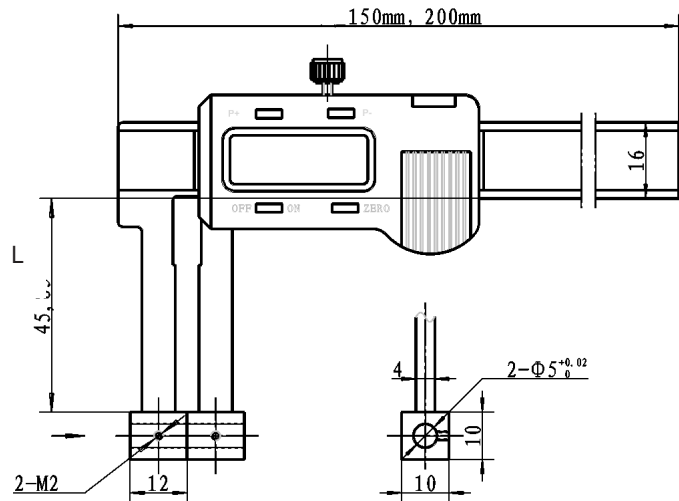

- für Innen- und Außenmessung
- mit durchgehender 5 mm Bohrung zur Aufnahme von Messeinsätzen mit 5 mm Aufnahme
- optional mit 7 Paar Einsätzen
- Messsystem mit 3 V
- mit Metallgehäuse
- mit Ein/Aus- und Set/Preset-Taste
- Datenausgang (RB 5)
- Ablesung 0,01 mm
- im Behältnis/Kasten

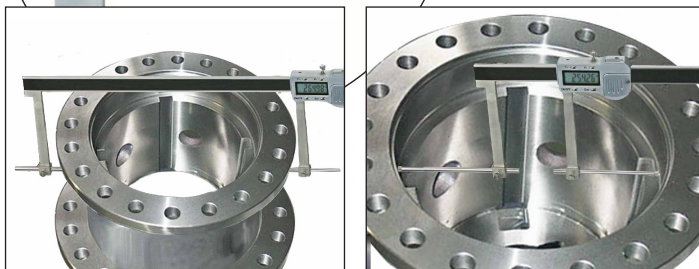

- for inside and outside measuring
- with 5 mm hole for measuring inserts 5 mm shank
- optional with 7 pair of measuring tips
- Measuring system with 3 V
- metal casing
- with on/off and set/preset button
- Data output (RB 5)
- reading 0.01 mm
- in case/box

Art.-Nr. Item no.	Messbereich Range mm		Genauigkeit Accuracy mm	L mm
240.207.O	0 - 150	ohne Messeinsatz / without meas. tips	0,04	45
240.208.O	0 - 200	ohne Messeinsatz / without meas. tips	0,05	85
240.209.O	0 - 300	ohne Messeinsatz / without meas. tips	0,07	100
240.207.N	0 - 150	mit 7 Paar Messeinsätzen / with 7 pairs meas. tips	0,04	45
240.208.N	0 - 200	mit 7 Paar Messeinsätzen / with 7 pairs meas. tips	0,05	85
240.209.N	0 - 300	mit 7 Paar Messeinsätzen / with 7 pairs meas. tips	0,07	100
240.207.A1		Verlängerung für Messeinsätze Ø 5 mm mit M 2,5 Gewinde extension for measuring tips Ø 5 mm with thread M 2.5		50
240.207.A2		Verlängerung für Messeinsätze Ø 5 mm mit M 2,5 Gewinde extension for measuring tips Ø 5 mm with thread M 2.5		100