

DIGITAL-UNIVERSAL-MESSSCHIEBER MIT AUFNAHME Ø 5 MM FÜR MESSEINSÄTZE
DIGITAL UNIVERSAL CALIPER WITH HOLE Ø 5 MM FOR EXCHANGEABLE MEASURING TIPS



240.207.A1



Ø 5

EINSÄTZE AUFNAHME Ø 5 MM / INSERTS SHAFT Ø 5 MM

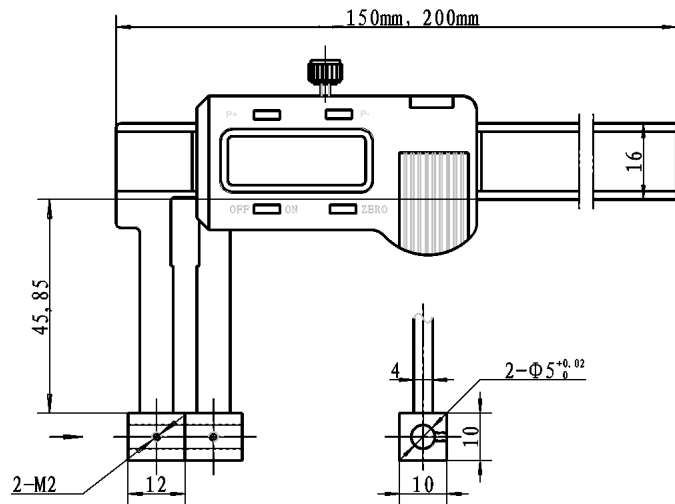

- für Innen- und Außenmessung
- mit durchgehender 5 mm Bohrung zur Aufnahme von Messeinsätzen mit 5 mm Aufnahme
- optional mit 7 Paar Einsätzen
- Ablesung 0,01 mm
- mit Ein/Aus-, mm/inch-, Abs/Inc- und Null/Pre-set-Tasten
- Datenausgang (RB 2)
- im Kasten (nur zum Transport!)

- for inside and outside measuring
- with 5 mm hole for measuring inserts 5 mm shank
- optional with 7 pairs of measuring inserts
- reading 0.01 mm
- with on/off, mm/inch, abs/inc and zero/preset buttons
- Data output (RB 2)
- in box (for transport only!)



Art.-Nr. Item no.	Messbereich Range mm		Genauigkeit Accuracy mm	L mm
240.210.O	0 - 500	ohne Messeinsatz / without meas. tips	0,09	150
240.210	0 - 500	mit 7 Paar Messeinsätzen / with 7 pairs meas. tips	0,09	150
240.207.A1		Verlängerung für Messeinsätze Ø 5 mm mit M 2,5 Gewinden extension for measuring tips Ø 5 mm with thread M 2.5		50
240.207.A2		Verlängerung für Messeinsätze Ø 5 mm mit M 2,5 Gewinden extension for measuring tips Ø 5 mm with thread M 2.5		100